

ERX

Transpaleteira Elétrica com Operador a Bordo em Pé

ERX 27



ERX Transpaleta Elétrica com Operador a Bordo em pé

De acordo com as normas VDI 2198 esta especificação é aplicável apenas a modelos padrão. O uso de modelos diferentes de rodas e equipamentos opcionais pode resultar em valores diferentes.

				MECÂNICA	ELÉTRICA		
Características	1.1	Fabricante		STILL	STILL		
	1.2	Modelo do equipamento		ERX	ERX		
	1.3	Suprimento de energia		Bateria	Bateria		
	1.4	Tipo de controle		Operador a bordo em pé	Operador a bordo em pé		
	1.5	Capacidade de carga	Q	kg	2750	2750	
	1.6	Centro de carga ¹⁾	c	mm	600	600	
	1.8	Distância da carga ¹⁾	x	mm	953	953	
	1.9	Distância entre as rodas da base ¹⁾	y	mm	1586	1586	
	Peso	2.1	Peso (incluindo a bateria) ⁴⁾		kg	878	900
2.2		Carga nos eixos, com carga ^{1) 2) 3)}	tração / carga	kg	1300 / 2329	1303 / 2347	
2.3		Carga nos eixos, sem carga ^{1) 2) 3)}	tração / carga	kg	670 / 208	686 / 215	
Rodas, Aros	3.1	Rodas			Vulkollan	Vulkollan	
	3.2	Dimensões da roda tração		mm	Ø 254x100	Ø 254x100	
	3.3	Dimensões das rodas de carga ⁵⁾		mm	Ø 83x160	Ø 83x160	
	3.4	Dimensões das rodas de apoio		mm	Ø 95x50	Ø 95x50	
	3.5	Rodas, número (x= roda de tração)	tração / carga			1x + 2/2	1x + 2/2
	3.6	Largura entre rodas de apoio	b ₁₀	mm	650	650	
Dimensões	3.7	Largura entre rodas de carga	b ₁₁	mm	450	450	
	4.4	Elevação máxima dos garfos	h ₃	mm	152	152	
	4.8	Altura do chão à plataforma	h ₇	mm	220	220	
	4.9	Altura do chão ao timão	mínimo / máximo	h ₁₄	mm	990 / 1560	990 / 1560
	4.15	Altura do chão aos garfos abaixados	h ₁₃	mm	90 ~ 92	90 ~ 92	
	4.19	Comprimento total ¹⁾	l ₁	mm	2178	2178	
	4.20	Distância do chassis até a face dos garfos	l ₂	mm	1028	1028	
	4.21	Largura total	b ₁	mm	823	823	
	4.22	Dimensões dos garfos ^{1) 6)}	s/e/l	mm	57 / 230 / 1150	57 / 230 / 1150	
	4.25	Largura sobre os garfos ⁷⁾	b ₅	mm	680 / 560	680 / 560	
	4.32	Espaço entre o chão e os garfos no centro da base	m ₂	mm	33	33	
4.34	Largura do corredor de trabalho com paleta de 1000 x 1200 ³⁾	Ast	mm	2428	2428		
4.35	Raio de giro ¹⁾	Wa	mm	1997	1997		
Performance	5.1	Velocidade de deslocamento (coelho)	com carga / sem carga	km/h	9,5 / 12	8,3 / 10,0	
	5.2	Velocidade de deslocamento (tartaruga)	com carga / sem carga	km/h	-	5,0 / 5,0	
	5.3	Tempo de elevação	com carga / sem carga	s	3,3 / 2,0	3,3 / 2,0	
	5.4	Tempo de abaixamento	com carga / sem carga	s	1,8 / 2,1	1,8 / 2,1	
	5.5	Capacidade de vencer rampas	com carga / sem carga	%	8 / 12	8 / 12	
	5.6	Tempo de aceleração (percurso 10m)	com carga / sem carga	s	6,3 / 5,7	6,3 / 5,7	
	5.7	Freio de serviço			Regenerativo	Regenerativo	
	5.8	Freio de estacionamento			Eletromagnético	Eletromagnético	
Motor Elétrico	6.1	Motor de tração, regime S2 = 60 min		kW	2,8	3,0	
	6.2	Motor de elevação, regime S2 = 2min%		kW	2,0	2,0	
	6.4	Voltagem da bateria, capacidade nominal K _g		V/Ah	ver tabela 1	ver tabela 1	
	6.5	Peso da bateria +/- 5% (dependendo do fabricante)		Kg	ver tabela 1	ver tabela 1	
	Outros	8.1	Controle da direção			Eletrônico	Eletrônico
8.4		Nível de ruído à altura dos ouvidos do operador		dB (A)	65	65	

¹⁾ Medidas para garfos de 1150mm.

²⁾ Cálculo considerando garfos 1150mm e peso bateria 324Ah.

³⁾ A largura do corredor Ast inclui uma folga de operação de 200mm.

⁴⁾ Cálculo considerando com bateria 324Ah.

⁵⁾ Padrão rodas "Tandem" com abertura sobre garfos de 560mm: ø85x85mm.

⁶⁾ Dimensões dos garfos com abertura sobre garfos de 560mm: 55x180x1150mm.

⁷⁾ Capacidade de carga nominal de 2000kg com abertura sobre garfos de 560mm.

Tabela 1 - Características da bateria

	Capacidade (Ah)	tensão (Volt)	peso (kg)	dimensões em mm (comp/larg/altura)
	324	24	315	790 / 333 / 590
	480	24	410	790 / 333 / 590

k8 - Regime de descarga de 8 horas

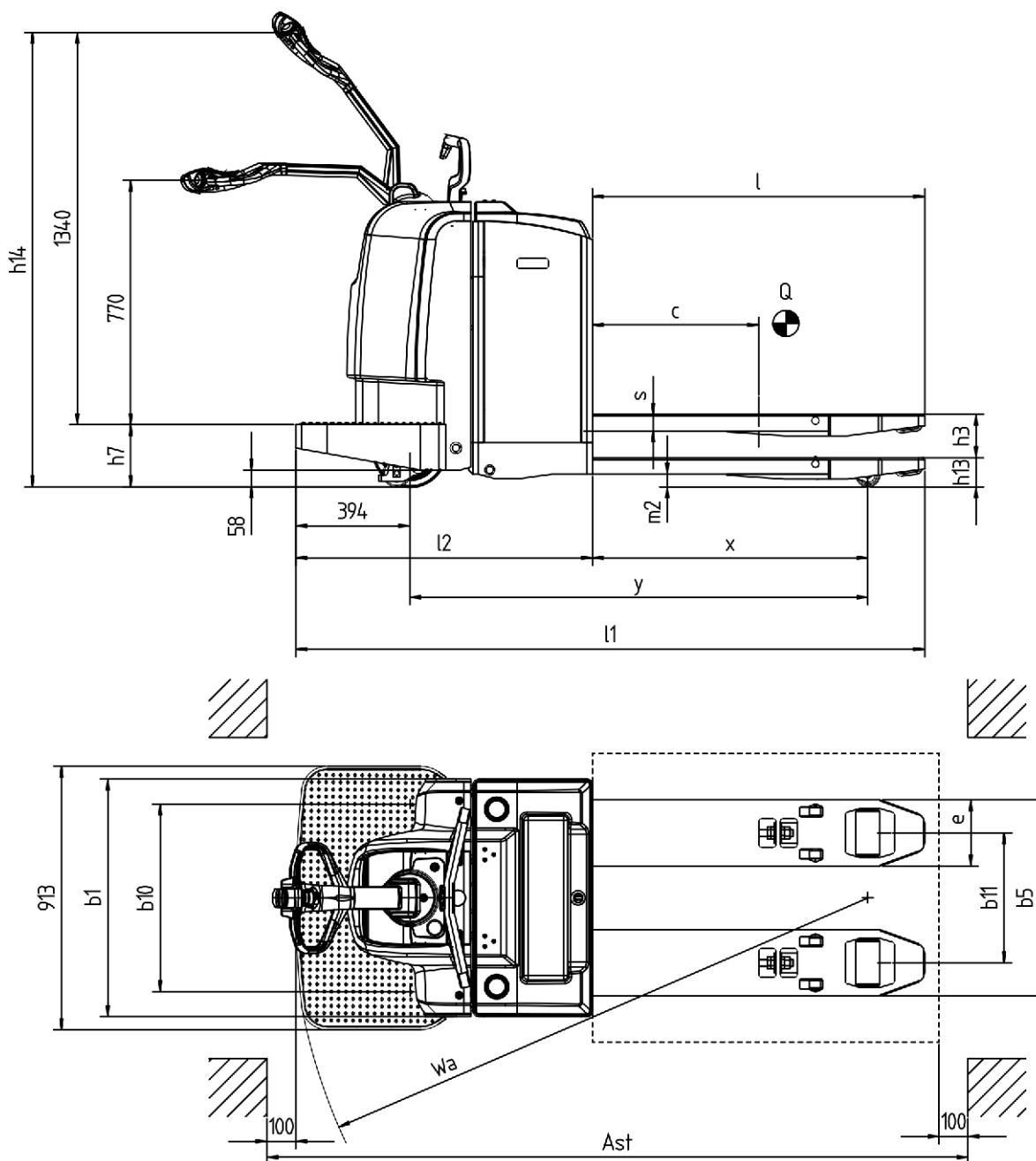

Acessórios

- Carregador

- Carregador 24V trifásico ou monofásico.

Obs.: Corrente (A) de acordo com o valor em Ah da Bateria.
Fornecido com cabo e tomada para conexão na bateria e outra para rede de energia.



- Bateria

- Bateria Tracionária 324Ah ou 480Ah.
- Fornecida com tomada para conexão na máquina e/ou carregador.



- Carro suporte de bateria.



- Estrado para bateria e suporte do carregador. Estrado duplo, individual ou triplo (foto) com ou sem suporte para carregador.



esse texto

STILL

Ergonômica, ágil e robusta

Potente motor de tração de corrente alternada

Direção precisa e segura



A ERX é a transpaleteira elétrica que reúne ergonomia, agilidade e robustez. É o equipamento ideal para a movimentação horizontal de materiais e o carregamento e descarregamento de caminhões e contêineres, inclusive no trabalho em docas niveladoras. A ERX agora conta com o sistema opcional de direção elétrica, que aumenta ainda mais a ergonomia do operador sendo perfeita para operações com longas distâncias.

Força

Chassi resistente e robusto, ideal para as mais variadas aplicações de transporte de mercadorias.

Potente sistema de tração com motor de corrente alternada trifásico e encapsulado, livre de manutenção.

Sistema hidráulico de alta performance que permite excelente velocidade de elevação, mesmo com carga máxima nos garfos, gerando alta produtividade.

Precisão

Dois modos de velocidade selecionáveis de maneira simples através da botoeira auxiliar permitem que o equipamento alcance alta produtividade com velocidade máxima ou então trabalhe com aceleração e frenagem suaves, características ideais para manobras em espaços reduzidos, manuseio de cargas sensíveis ou na passagem por áreas com movimentação de pessoas.

O acionamento da elevação, descida, aceleração, frenagem e buzina é controlado de forma precisa e pode ser realizado com apenas uma das mãos.

Ergonomia

Sistema de direção elétrica (opcional) garante maior conforto e segurança durante a operação.

Campo de visão avantajado proporciona agilidade, segurança e ergonomia.

Assoalho com piso anti-stress alivia a tensão nas articulações do operador.

Os pés do operador ficam posicionados dentro do console do equipamento, permitindo que estejam sempre seguros.

A substituição da bateria é feita lateralmente, onde a bateria desliza sobre roletes após o destravamento do sistema de segurança,

proporcionando segurança, agilidade e ergonomia.

Display eletrônico de fácil visualização integra em um único instrumento o marcador de descarga da bateria, horímetro e indicador de falhas para um rápido diagnóstico.

Segurança

Freio eletrônico regenerativo. Ao liberar o acelerador ou reverter o sentido de deslocamento, a transpaleteira é freada e parte da energia de seu movimento é utilizada para alimentar a bateria, aumentando a sua autonomia.

Freio de estacionamento eletromagnético, acionado quando o timão está na posição de repouso ou na horizontal, garantindo grande segurança.

Direção precisa e excelente estabilidade lateral proporcionam extrema segurança tanto no deslocamento de longas distâncias quanto ao executar manobras em espaços reduzidos.

Sistema anti-rollback, em que a transpaleteira não desce sem ser comandada quando estiver parada em rampas.

Responsabilidade Ambiental

Recuperação de energia durante a frenagem.

Mais de 95% dos materiais utilizados no processo de fabricação são recicláveis.

Opcionais

Carro suporte de bateria.

Preparação para trabalho em frigoríficos.

Comprimento dos garfos de 2.400 mm.

Rodas Tandem.

Alarme sonoro de movimentação.

Chave senha.

STILL

Rua General Izidoro Dias Lopes, 141 - Vila Paulicéia

09687-100 - S. B. Campo - SP

Tel.: (11) 4066-8157

e-mail: comercial@still.com.br

www.still.com.br



Encontre o representante mais perto de você.
Para os estados de SP, MG e SC a busca pode ser por região ou bairro.

first in intralogistics